

HANDLEIDING

Trampoline

183 x 274cm

244 x 335cm

Max. gewicht: 150KG



**Waarschuwing! Niet geschikt voor kinderen onder de 36 maanden.
Het gebruik van de trampoline is op eigen risico!**

BELANGRIJK - LEES AANDACHTIG!

- Lees voor gebruik de gebruiksaanwijzing en bewaar deze voor toekomstig gebruik.
- Controleer of het veiligheidsnet correct is gemonteerd, zoals beschreven in de handleiding.
- Kinderen mogen de trampoline enkel gebruiken onder toezicht van een verantwoordelijke volwassene met kennis van het gebruik van trampoline.
- Klim of spring NIET opzettelijk tegen de wanden of palen van het veiligheidsnet.
- Als het veiligheidsnet beschadigd raakt, gebruik de trampoline dan niet meer.
- Het veiligheidsnet is ALLEEN bedoeld om het risico op letsel door vallen van de trampoline te verminderen.
- Laat kinderen GEEN voorwerpen of speelgoed meenemen op de trampoline.

Onderhoud & gebruik

- Deze trampoline dient door een volwassene gemonteerd te worden, exact volgens de montagehandleiding. De hulp van een extra persoon vergemakkelijkt de montage. Deze trampoline bevat kleine onderdelen en is niet geschikt voor kinderen onder de 3 jaar. Maak voor de montage een inventarisatie van alle onderdelen. Mochten er onderdelen ontbreken, dan mag de trampoline niet worden gebruikt voordat er vervangende onderdelen zijn gemonteerd.
- De trampoline moet op een vlakke ondergrond worden geplaatst die goed verlicht is. Plaats de trampoline in geen geval op een harde ondergrond zoals beton of asfalt, tenzij de grond onder de trampoline een vrije ruimte van 2 meter rondom de trampoline heeft en bedekt is met een veiligheidsmat. Voorzie minstens 7 meter vrije ruimte in de hoogte. Het is belangrijk om niets onder uw trampoline te plaatsen of op te bergen.

Veiligheidsinformatie

- Het veiligheidsnet is gemaakt voor huishoudelijk gebruik door mensen van 6 jaar en ouder. Het is ontworpen :
 - (1) voor het in- en uitstappen van de trampoline
 - (2) om de gebruiker in staat te stellen om evenwicht, coördinatie en behendigheid te oefenen.
- Kinderen moeten altijd onder toezicht staan terwijl ze op de trampoline spelen en moeten worden geïnformeerd om deze niet op een ongepaste of gevaarlijke manier te gebruiken.
- Kinderen mogen geen fietshelmen dragen tijdens het spelen op de trampoline.
- Het frame van de trampoline is gemaakt van staal en kan elektriciteit geleiden. Elektrische apparatuur (verlichting, verwarmingstoestellen, verlengsnoeren, huishoudelijke apparaten, enz.) mogen in geen geval in of op het veiligheidsnet worden toegelaten om het risico van elektrocutie te vermijden.
- Laat nooit meer dan 1 persoon tegelijk de trampoline gebruiken. Meerdere gebruikers kunnen met elkaar botsen en dit kan leiden tot ernstig letsel.
- Wanneer uw trampolinemat van de grond is getild, bestaat het risico van een val bij het verlaten van de trampoline. Kinderen moeten worden geholpen bij het in- en uitstappen van het veiligheidsnet om het risico op vallen te verminderen.
- Besteed voldoende aandacht aan veranderende weersomstandigheden. Bij nat weer kunnen onderdelen glad worden en bij vriestemperatuur kunnen tong en lippen bij aan het metaalwerk kleven. Bij warmer en zonniger weer kunnen onderdelen dan weer heet worden en moeten de temperatuur tijdens het gebruik regelmatig worden gecontroleerd, vooral de metalen onderdelen.

Onderhoud & verzorging van de trampoline

- De trampoline moet minstens 1 keer per maand worden gecontroleerd en er moet bijzondere aandacht worden besteed aan de aansluitingen en bevestigingen. Als onderdelen tekenen van slijtage vertonen, moeten ze mogelijk worden vervangen. Als u dit niet doet, kan het product defect raken en letsel veroorzaken.
- De trampoline mag pas worden gebruikt als deze correct en volledig is geïnstalleerd en gecontroleerd. Gegalvaniseerde onderdelen kunnen af en toe onderhoud nodig hebben. Als er oppervlakeroest optreedt, dan moet deze met een staalborstel of grof schuurpapier worden verwijderd en moet het oppervlak met niet-giftige verf worden behandeld.
- Om schade aan het veiligheidsnet te voorkomen, mag u geen huisdieren of andere dieren op de trampoline toelaten. Hun klauwen en tanden kunnen het net en de trampolinemat beschadigen.
- Een trampoline, met of zonder veiligheidsnet, kan bij harde wind weggeblazen worden en letsel of schade veroorzaken. Wij adviseren om de trampoline onder deze omstandigheden te verwijderen en op een droge plaats op te bergen.

INSTRUCTIES

1. Zoek eerst een geschikte locatie om de trampoline te plaatsen:
2. Zorg voor voldoende vrije hoogte. Een minimum van 7 meter vanaf de grond wordt aanbevolen
3. Het is aan te raden om rondom de trampoline een vrije ruimte van minimaal 2 meter rondom de trampoline aan te houden. Plaats de trampoline uit de buurt van muren, omheiningen, zwembaden, of andere obstakels.
4. Zorg ervoor dat de trampoline voor gebruik op een vlakke ondergrond staat, maar niet op beton, asfalt of een ander hard oppervlak.
5. Het wordt aanbevolen om de trampoline te gebruiken op een goed verlichte plaats.
6. Het wordt aanbevolen om de trampoline te beveiligen tegen onbevoegd en onbeheerd gebruik.
7. Verwijder eventuele obstakels die zich onder de trampoline bevinden.
8. De eigenaar en begeleiders van de trampoline zijn verantwoordelijk voor het veilige gebruik van de trampoline.
9. Deze trampoline is niet geschikt om in de grond te graven.

ONDERDELENLIJST

Ref.	Artikelnr.	Omschrijving	183x274cm	244x335cm
1	TR801	Trampolinemat, gestikt met V-ringen	1	1
2	TR802	Beschermband	1	1
3	TR803	Bovenste rail met pootansluitingen A-kort	2	2
4	TR804	Bovenste rail met pootansluitingen B-lang	2	2
5	TR805	Bovenrail	4	4
6	TR806	Pootbasis	4	4
7	TR807	Pootverlenging	8	8
8	TR808-1	Schroevenset M6*50	8	8
	TR808-2	Schroevenset M6*45	8	8
9	TR809	Veren	52+4	72
10	TR810	Installatie- en montagekaart	1	1
11	TR811	Veerhaak	1	1

In deze handleiding zijn de huidige specificaties en productkenmerken opgenomen die beschikbaar zijn op het moment van afdrukken, maar er kunnen zonder voorafgaande kennisgeving wijzigingen worden aangebracht in de onderdelen, beschikbaarheid, specificaties en functies.

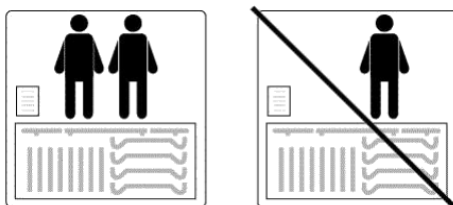

**MONTEER DE TRAMPOLINE MET 2 PERSONEN.
VERGEET NIET OM HANDSCHOENEN TE DRAGEN TIJDENS DE MONTAGE VAN DE
TRAMPOLINE OM KNIJPVERWONDINGEN TE VOORKOMEN.**

STAP 1 – MONTAGE VAN HET BASIS-FRAME

- A. Schuif alle bovenrails met pootaanluitpunten op de pootbasis zoals afgebeeld (fig. 1).
- B. Monteer dan de 4 andere bovenrails aan beide uiteinden. Om de onderdelen aan te sluiten, schuift u eenvoudig een buisdeel in het aangrenzende deel en bevestigt u dit met 8 stuks TR808-1.

Fig. 1:

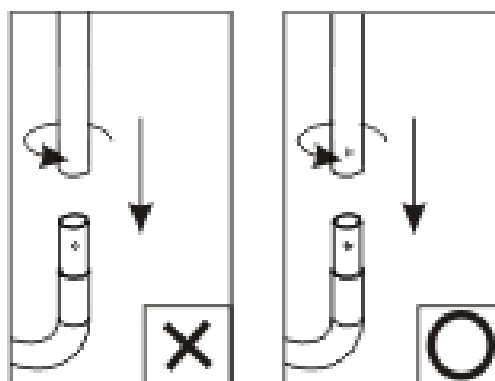
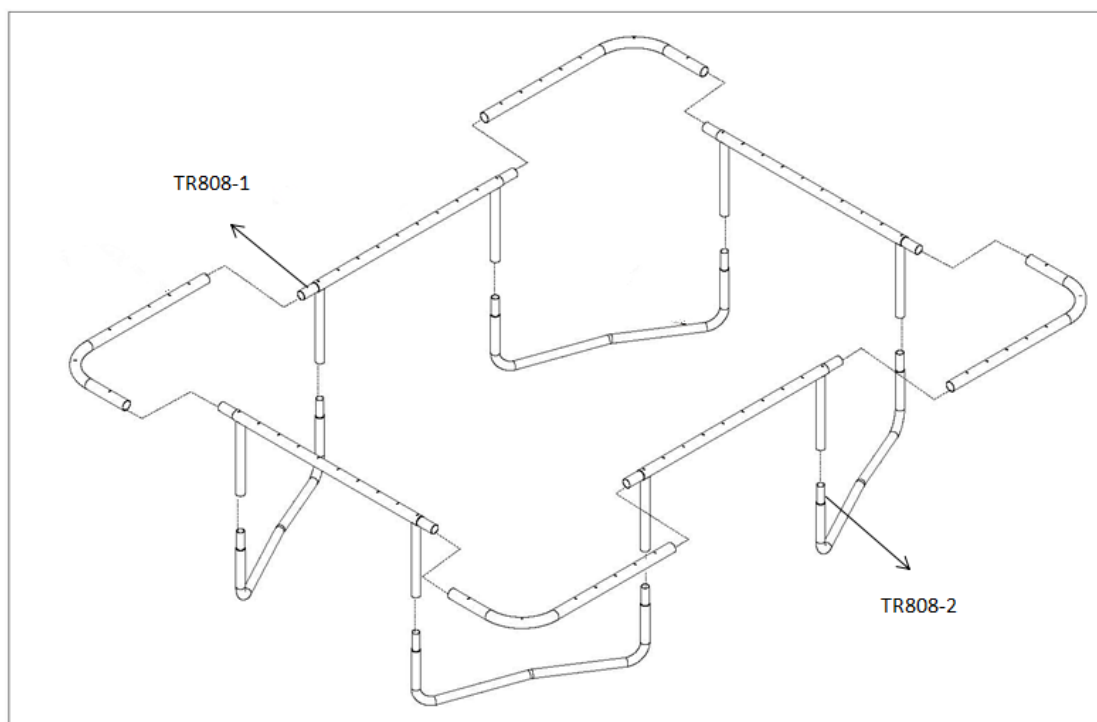

BELANGRIJK - Het is van essentieel belang dat de standplaats voor deze trampoline volledig vlak en waterpas is. Als de grond niet vlak is, dan zal dit beweging in het frame veroorzaken en kan dit spanning op de aansluitpunten geven.

STAP 2 – MONTAGE VAN DE TRAMPOLINEMAT

Let op bij het bevestigen van de veren aan de trampolinemat. Twee personen zijn nodig om dit deel van de montage te voltooien.

OPGELET: bij het bevestigen van de veren kunnen de aansluitpunten knellen wanneer de veren aangetrokken worden

A. Leg de trampolinemat in het gemonteerde frame

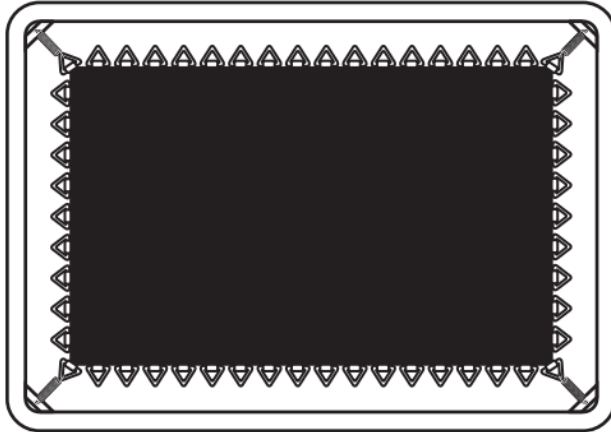

B. Gebruik van de veerhaak

1. Positioneer de veer op de rand van de springmat. Bevestig de veer op het uiteinde van de veerhaak.
2. Trek aan de veerhaak en bevestig de veerhaak aan het frame. (zie hieronder)

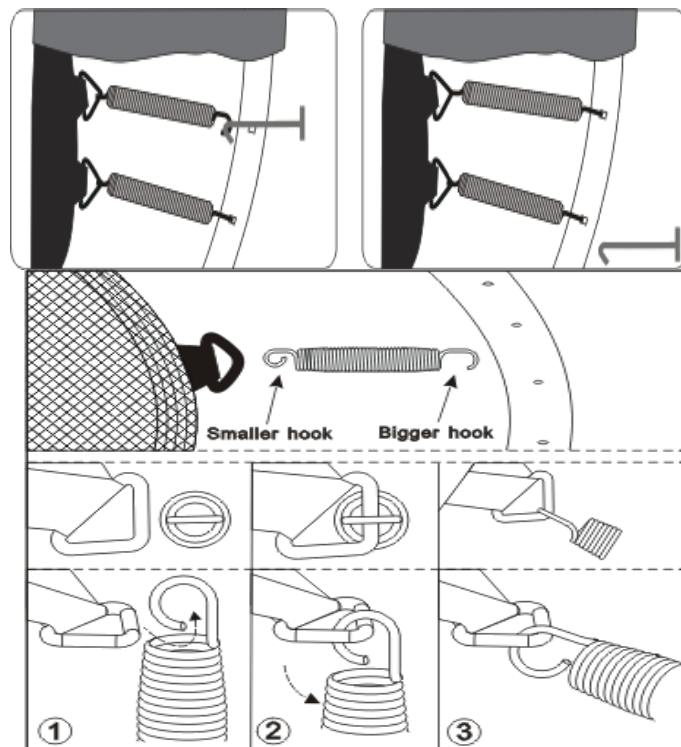

C. Bevestigen van de veren

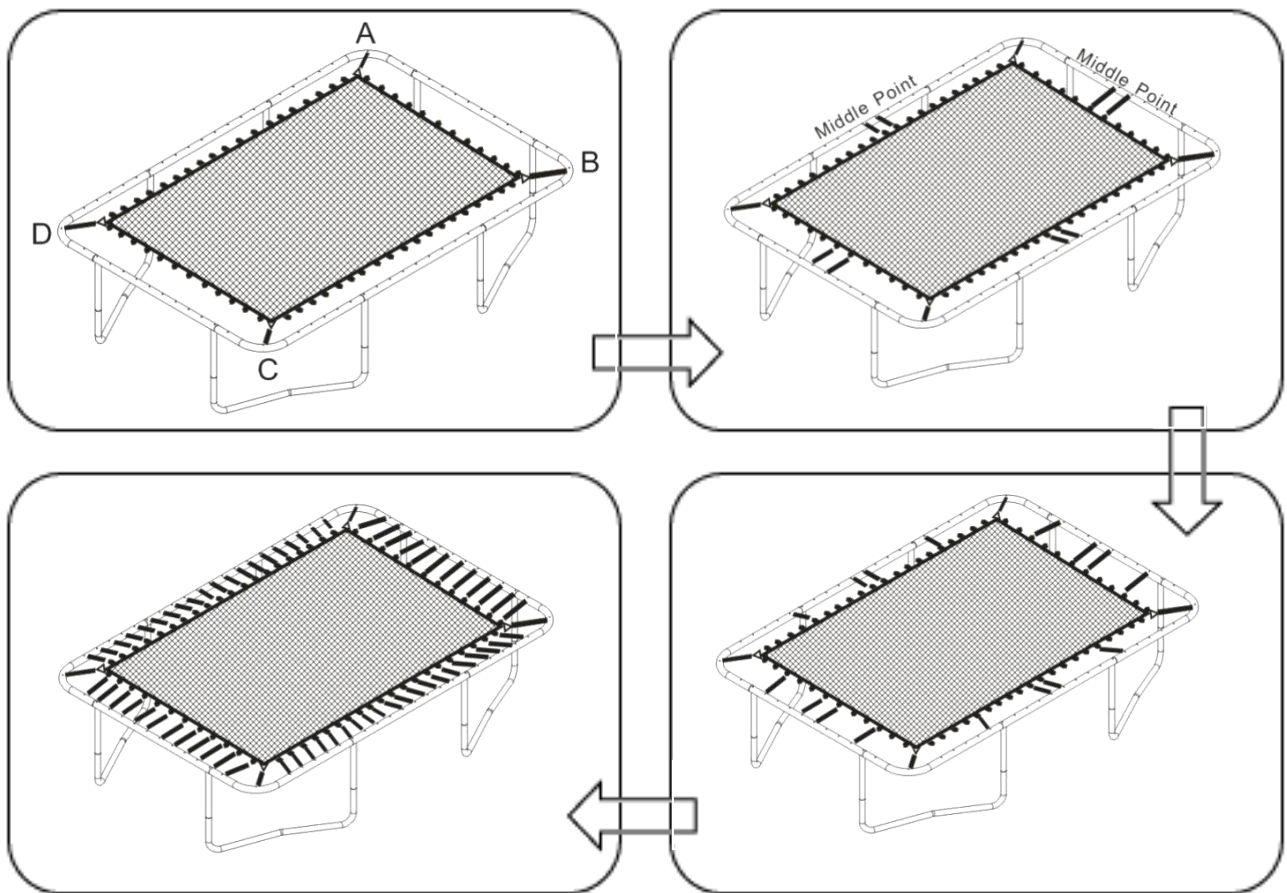

D. Als u merkt dat u een gat en een V-ringaansluiting heeft overgeslagen, dan moet u de nodige veren opnieuw bevestigen.





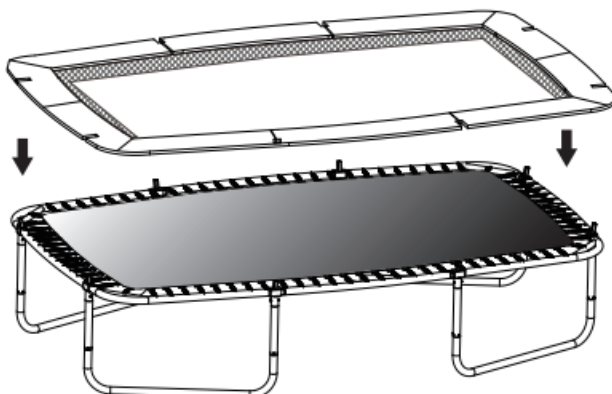

STAP 3 – MONTAGE VAN DE BESCHERMRAND

A. Leg de beschermrand zo over de trampoline dat de veren en het stalen frame bedekt zijn. Zorg ervoor dat het frame alle metalen onderdelen bedekt.

B. Bind de band die zich aan de onderkant van de beschermrand bevindt, aan het frame vast.

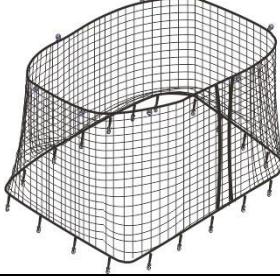

STAP 4 – MONTAGE VAN HET VEILIGHEIDSNET

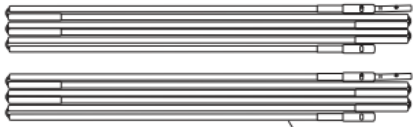
Ref.	Omschrijving		183x 274cm	244x 335cm
1	BOVENBUIS GEGALVANISEERD		8	8
2	ONDERBUIS GEGALVANISEERD		8	8
3	SCHROEVEN M6*85		16	16
4	VEILIGHEIDSNET		1	1
5	BUISCOVER		8	8
6	KAP		8	8
7	SLEUTEL		1	1
8	GLASVEZEL STOKKEN (ZWART)		2	2

INSTRUCTIES

STAP 1: Verbind het bovenste en onderste deel van de buizen met elkaar (Fig. 1)
Schuif vervolgens de buizen in de buiscover. (Fig. 2)

Fig. 1

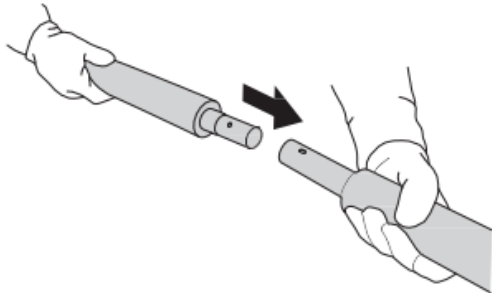
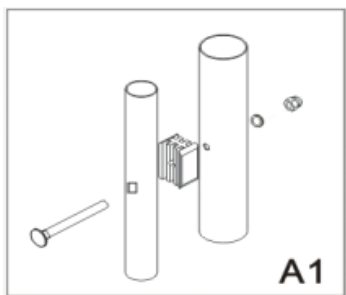
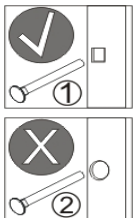

Fig. 2



STAP 2: Verbind de buizen met behulp van de metalen schroef (zie A1 en A2). De onderbuizen moeten de onderkant van de draagpoten van de trampoline bereiken. Eenmaal geassembleerd zouden de steunpalen er zoals Fig. 3 moeten uitzien.



A1

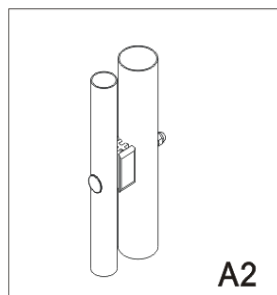

A2

A1 : Bevestig de steunbuizen aan de poten van de trampoline met schroef en maak vast (2 schroeven per onderbuis)

A2 : resultaat

De schroef dient aan de binnenkant te zitten onder de trampoline.

Fig. 3

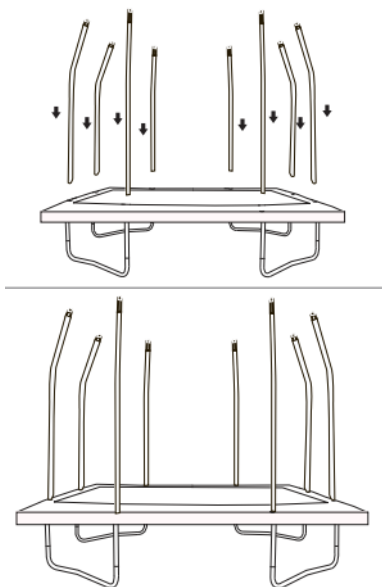

STAP 3:

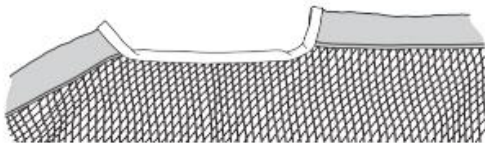

Zoek de openingen op de zijkanten van het veiligheidsnet



Bevestig de dunne zijdes van de 2 zwarte glasvezelstokken in de metalen uiteindes om zodoende 2 lange delen te bekomen

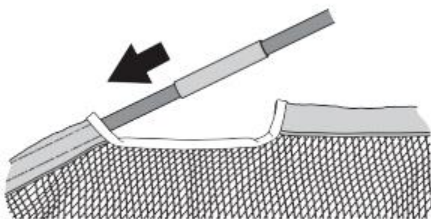

Breng één van de zwarte glasvezelstokken door 3 van de openingen aan de bovenkant van het veiligheidsnet.

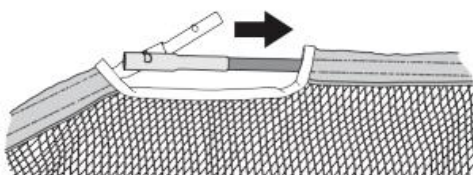

Herhaal dit voor de 3 resterende

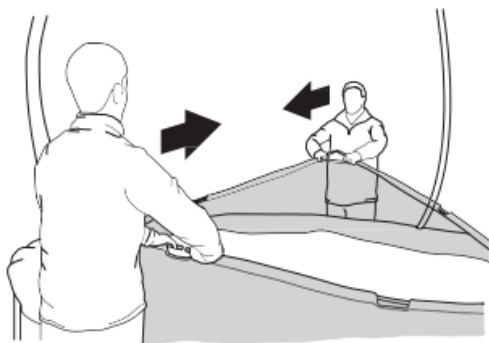

Verbind de 2 uiteindes van de zwarte glasvezelstokken met de buisverbinders (doe dit met 2 personen)

STAP 4: Bevestig het net aan de bovenkant

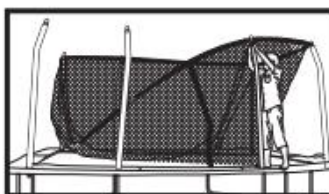

Span het veiligheidsnet over het frame en de onderkant van het frame zodoende de bevestigingsclips aan de V-ringen van de mat vast te kunnen maken.

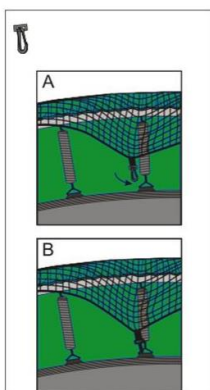

BELANGRIJK!!

TREK ALLE BEVESTIGINGSHAKEN STEVIG AAN EN CONTROLEER
INDIEN ALLE SCHROEVEN GOED VASTZITTEN ZODAT HET
VEILIGHEIDSNET MOOI STRAK BLIJFT, ANDERS ZAL HET NET NIET
GOED FUNCTIONEREN.

GEBRUIK DE TRAMPOLINE OP EEN VEILIGE MANIER

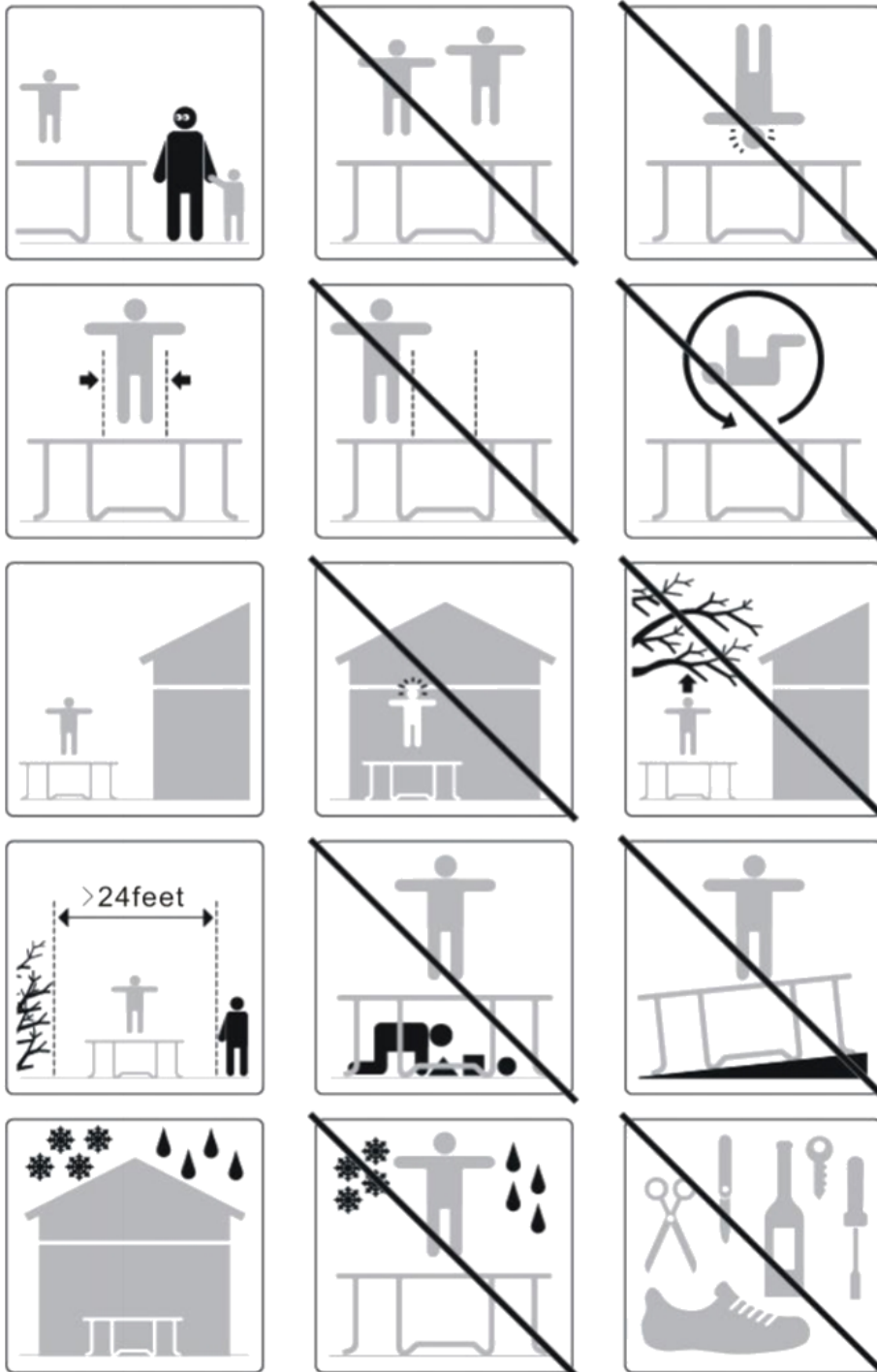

1. Maak geen salto's. Een landing op uw hoofd of nek kan ernstig letsel, verlamming of zelfs de dood tot gevolg hebben, zelfs als u in het midden van de mat terechtkomt.
2. Maximaal gebruikersgewicht : 150kg
3. Deze trampoline is uitsluitend ontworpen voor gebruik buitenshuis.
4. Het veiligheidsnet van de trampoline moet voor het springen worden gesloten.
5. Laat niet meer dan één persoon tegelijk op de trampoline toe. Gebruik door meer dan één persoon tegelijk kan leiden tot ernstig letsel.
6. Gebruik de trampoline onder toezicht van een volwassene.
7. Trampolines met een hoogte van meer dan 51 cm worden niet aanbevolen voor gebruik door kinderen jonger dan 6 jaar.
8. Inspecteer de trampoline voor elk gebruik. Controleer of de beschermrand correct is en veilig gepositioneerd. Vervang versleten, defecte of ontbrekende onderdelen.
9. Klim voorzichtig op of van de trampoline. Spring niet van de trampoline op de grond. Gebruik de trampoline niet als springplank naar andere voorwerpen.
10. Zorg ervoor dat alle zakken en handen leeg zijn voordat u gaat springen.
11. Eet niet tijdens het springen.
12. Ga niet via een sprong naar buiten.
13. Beperk het ononderbroken gebruik - neem regelmatig pauzes.
14. Niet gebruiken bij sterke wind.
15. Om te stoppen met springen wanneer u op de trampoline zit, buig uw knieën wanneer ze in contact komen met de trampolinemat. Het is raadzaam om deze vaardigheid eerst te leren.
16. Gebruik de trampoline niet als springplank naar andere voorwerpen.
17. Vermijd te hoog springen, blijf laag totdat de controle over het springen en herhaalde landingen in het midden van de trampoline is bereikt. Controle is belangrijker dan hoogte.
18. Houd tijdens het springen het hoofd omhoog en naar voren gericht met de ogen gericht op de van de trampoline. Dit zal helpen om het evenwicht te controleren.
19. Spring niet gedurende langere tijd of wanneer u moe bent.
20. Zet de trampoline goed vast wanneer deze niet in gebruik is en voorkom ongeoorloofd gebruik. Als er een ladder wordt gebruikt, verwijder deze dan uit de trampoline wanneer u deze verlaat om te voorkomen dat kinderen jonger dan 6 jaar zonder toezicht de trampoline kunnen betreden.
21. Houd een vrije ruimte rond de trampoline vrij en verwijder alle voorwerpen die de gebruiker hinderen.
22. Gebruik de trampoline niet terwijl u onder invloed bent van alcohol of drugs.
23. Spring alleen als de mat droog is (het wordt erg glad als het nat is). De trampoline mag niet worden gebruikt in winderige omstandigheden...
24. Draag geen schoenen met een harde zool, om overmatige slijtage aan de mat te beperken.
25. Draag geen juwelen of harde, scherpe voorwerpen tijdens het springen.
26. Probeer alleen in het midden van de mat te springen

